



MESOREZNICA



MODEL: MS-23

SAČUVAJTE OVE UPUTE

UPOZNAJTE UREĐAJ

Vaš uređaj prikladan je za rezanje kruha, svih vrsta šunki, mesa, kobasica, sira i povrća.

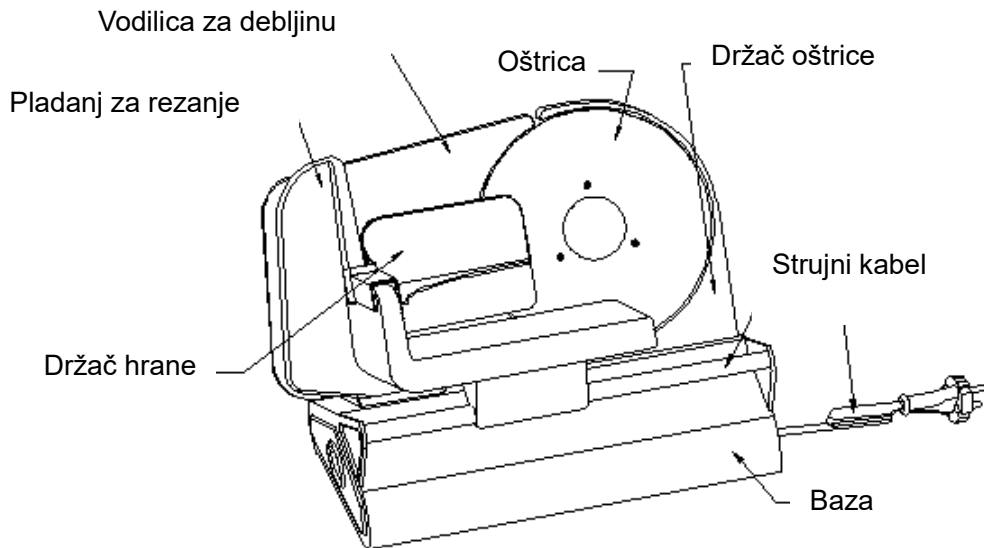

(slika.1)

VAŽNE SIGURNOSNE UPUTE

Kada koristite el.uređaj uvijek slijedite osnovne sigurnosne upute uključujući sljedeće:

1. Prije korištenja pročitajte upute u cjelosti.
2. Kada se bilo koji uređaj koristi u blizini djece potreban je nadzor.
3. Prvo ugastite uređaj pa ga isključite iz struje kada se ne koristi, prije stavljanja ili skidanja dijelova i prije čišćenja. Ako prilazite dijelovima u pokretu za vrijeme korištenja uređja isključite ga.
4. Izbjegavajte kontakt s dijelovima koji se pokreću. Ne držite hranu prstima kod rezanja. Uvijek koristite sastavljenu mesoreznicu, s pladnjem i držačem hrane. Uređaj se mora koristiti potpuno i pravilno sastavljen osim ako to nije moguće zbog veličine ili oblika hrane.
5. Kako ne bi došlo do el.udara ne stavljajte uređaj u vodu ili neku drugu tekućinu.
6. Nemojte rukovati uređajem ako su strujni kabal ili utikač oštećeni ili ako je pao i oštećen na bilo koji način. Vratite uređaj na mjesto kupovine.
7. Korištenje nastavaka koji nisu preporučeni ili prodani od strane proizvođača mogu uzrokovati požar , el.udar ili ozljedu.
8. Ne koristite uređaj na otvorenom.
9. Nemojte da strujni kabal visi preko ruba stola ili pulta ili dira vruće površine.
10. Oštrica noža je oštra. Držite je samo za dio za zaključavanje. Kod čišćenja pažljivo rukujte.
11. Uređaj koristite samo za njegovu namjenu.
12. Uređaj ne bi smjela koristiti djeca. Uređaj i strujni kabel držite dalje od dohvata djece.
13. Ovaj uređaj nije namijenjen za korištenje osobama (uključujući djecu) s ograničenim fizičkim, osjetilnim ili psihičkim sposobnostima, nedovoljnim iskustvom ili znanjem osim ako su pod nadzorom ili dobivaju upute glede rada od osobe odgovorne za njihovu sigurnost.
14. Djeca trebaju biti nadzirana kako bi bili sigurni da se ne igraju s uređajem.
15. Ne ostavljajte uređaj bez nadzora.

PRIPREMA ZA REZANJE

1. Odmotajte kabal s dna uređaja i stavite u utor. Stavite mašinu na čistu, suhu i glatku površinu.
2. Povucite pomičnu podlogu naprijed i natrag par puta kako bi utvrdili kretnju.
3. Stavite držač na stražnji dio pomične podloge.
4. Odaberite debljinu rezanja okrećući tipku za odabir debljine, u smjeru kazaljke na satu za tanje šnite i obrnuto od smjera kazaljke na satu za deblje šnite. Raspon debljine je od 0 do 15 mm (slika.2)

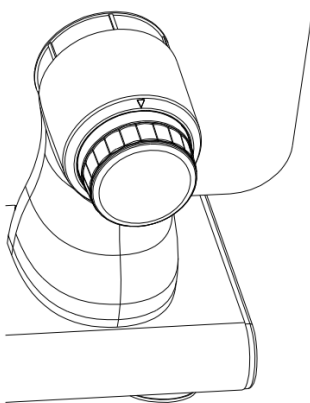

Tipka za podešavanje debljine

(slika.2)

KORIŠTENJE

OPREZ: UVIJEK KORISTITE PLADANJ I DRŽAČ HRANE

1. Uključite u utičnicu 230V~AC50Hz.
2. Stavite hranu koju ćete rezati na pladanj za rezanje i pritisnite držač uz vodilicu debljine rezanja. Zatim rukom povucite pladanj protivno oštrici.
3. Maksimalna veličina hrane je:110x110x90(mm)(dužina x širina x debljina).
4. Uključite uređaj.
5. Kada se oštrica okreće gurnite pladanj prema oštrici. Pomičite ga mirno natrag i naprijed. When the blade is rotating, push the sliding feed table toward blade. Hrana neka bude nježno pritisnuta uz vodilicu, za jednake šnite.
6. Ne koristite uređaj duže od 10 minuta. Motor se može pregrijati. Ugasite prekidač i pustite da se odmori 30 minuta kako bi se ohladio motor.
7. Tijekom rezanja, ako se brzina rotiranja tijekom rezanja smanji, pustite da se hrana odmrzne pa nastavite s rezanjem.
8. Kada ste završili s rezanjem, isključite uređaj iz struje. Za sigurnost i zaštitu oštrice kod spremanja okrenite tipku za odabir debljine kako bi izravnali debljinu vodilice s oštricom.

ČIŠĆENJE

ISKLUJUČITE UREĐAJ IZ STRUJE

Za temeljito čišćenje uklonite sve dijelove za rezanje. Operite s mekanom krpom ili spužvom s blagim deterdžentom ili sprejom. Obrišite i osušite.

- Ne koristite metalne spužvice ili abrazivna sredstva na bilo kojem dijelu uređaja.
Ne perite dijelove uređaja u perilici suđa.
- Motor je u kućištu. Ne uranjajte ga u vodu.
- Motor treba nauljiti.

DRŽAČ HRANE: Maknite držač hrane s pomičnog pladnja.

POMIČNI PLADANJ: Nakon što maknete držač hrane očistite pomični pladanj.

NEHRĐAJUĆA OŠTRICA: Isključite uređaj, novčićem otpustite lijevi vijak u smjeru strelice. Zatim pažljivo maknite oštricu s rukavicom. Nakon čišćenja učvrstite oštricu vijkom u suprotnom smjeru.

Napomena:

Uvijek prije spremanja poravnajte vodilicu za debljinu s oštricom I zaštitom.

PRTUKLIZNA PODLOGA: Očistite sa sredstvom koje uklanja masnoću kao što je alkohol ili sredstvo za pranje stakla.

SPREMANJE

- Poravnajte vodilicu s oštricom.
- Omotajte strujni kabel u spremnik na dnu uređaja.

ZA BOLJE REZULTATE KORISTITE MESOREZNICU

- Za jako tanko rezanje mesa, zamrznite meso na 2-4 sata prije rezanja.
- Meso treba biti bez kosti. Voće treba biti bez sjemenki.
- Hranu s nejednakom teksturom kao što je riba ili tanki odresci teško je razati. Prije rezanja zamrznite je na 2-4 sata.
- Za vrijeme pripremanja zimnice s mesoreznicom možete brzo narezati krastavce, luk ili drugo povrće i voće za ukusne kisele krastavce, pite od jabuka i sl.

PEČENJE: REPA/CIKLA, SVINJETINA, JANJETINA, ŠUNKA

- Kada režete toplo pečenje bez kosti, izvadite gai z pećnice barem 15-20 min prije rezanja. Sačuvat će prirodne sokove i jednakomjerno se rezati, bez mrvljenja.
- Po potrebi odrežite pečenku kako bi stala na pladanj. Ako je pečenka vezana isključite uređaj i odsjecite špagu.

SIR

Prije rezanja dobro ohladite. Prekrijte folijom za očuvanje vlage. Prije serviranja, neka sir bude sobne temperature kako bi se pojačao njegov prirodni okus.

HLADNI NARESCI

Hladni naresci traju dulje i zadržavaju okus ako se narežu kada trebate. Prije rezanja uklonite plastiku ili omot. Koristite neprekidan i nježan pritisak za jednake šnite.

POVRĆE I VOĆE

Vaš uređaj je napravljen za rezanje puno vrsta voća i povrća uključujući rajčice, mrkvu, kupus, patlidžan, tikvu i tikvice. Krumpir se može rezati tanko za čips ili složenice. Svježi ananas se može uredno narezati, odsjecite vrh i režite.

KRUH, KOLAČI I KEKSI

Svježe pečen kruh treba se prije rezanja ohladiti. Koristite kruh star jedan dan za tanke šnite, za tost. Uređaj je idealan za sve vrste kruha, kolača i biskvita. Za kekste s gotovim smjesama smjesu ohladite u frižideru i režite po želji.

Zbrinjavanje uređaja



Na kraju svog vijeka trajanja, uređaj se može odložiti odvojeno od uobičajenog kućnog otpada.

Može se predati na posebno sabirno mjesto za elektroničke uređaje i kućanske aparate radi recikliranja. Materijali se recikliraju prema njihovoj klasifikaciji. Recikliranjem ovog proizvoda na kraju njegovog životnog vijeka dajete velik doprinos zaštiti okoliša. Popis prihvatnih mjesta za elektroničke uređaje i kućanske aparate za reciklažu možete dobiti u općinskoj upravi.